

# T-mobilitat

Un servicio consolidado y un reto de futuro

XXI Jornada Técnica  
Observatorio en la Movilidad Metropolitana  
11/10/2024

*Francesc Plana*  
*Jefe Desarrollo e Innovación T-mobilitat*  
*ATM Barcelona*

## Un servicio consolidado y un reto de futuro

- ¿Qué es T-mobilitat?
- Logros
- Lecciones aprendidas
- Retos de futuro

# ¿Qué es T-mobilitat?

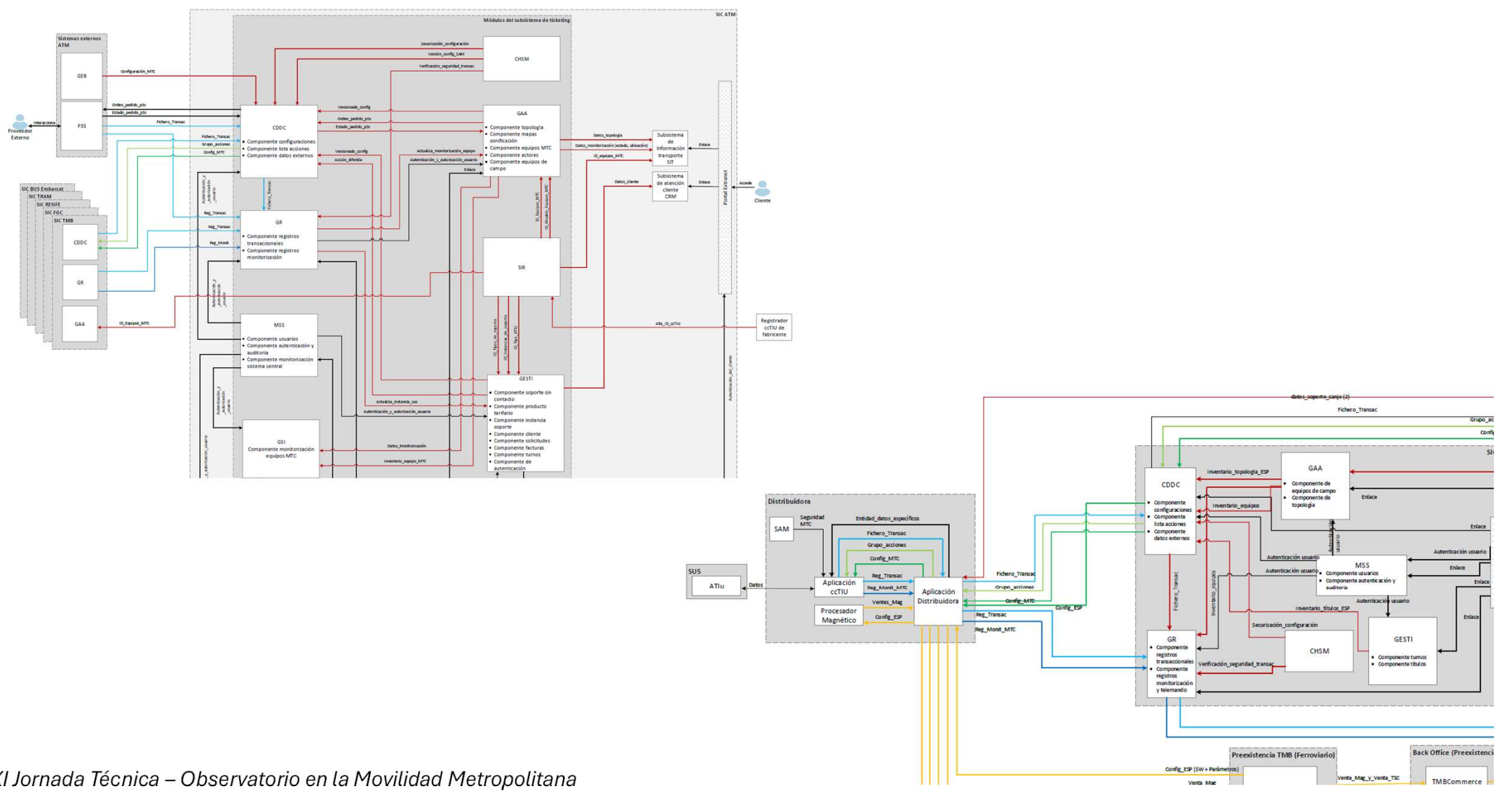

## ¿Qué es T-mobilitat?



### Definición: ecosistema

T-mobilitat es la marca que engloba y unifica un conjunto de servicios, sistemas y herramientas que tienen como objetivo **proporcionar la máxima satisfacción y el mejor servicio posible al usuario** del Transporte Público y la movilidad, a través de la **introducción de nuevas tecnologías**:

- El *Ticketing*, mediante soportes sin contacto recargables y reutilizables tanto físicos como digitales
- Un nuevo modelo de *Atención al Usuario* totalmente orientado al usuario
- La *Información* de movilidad
- La disponibilidad y acceso de los *Datos* de movilidad
- La gestión económica

### Habilitador tecnológico

T-mobilitat ha sido concebida y diseñada con un ecosistema digital con una arquitectura tecnológica común e interoperable que posibilita su **crecimiento funcional y geográfico**



# ¿Qué es T-mobilitat?

## Visión usuario



## Visión transporte público

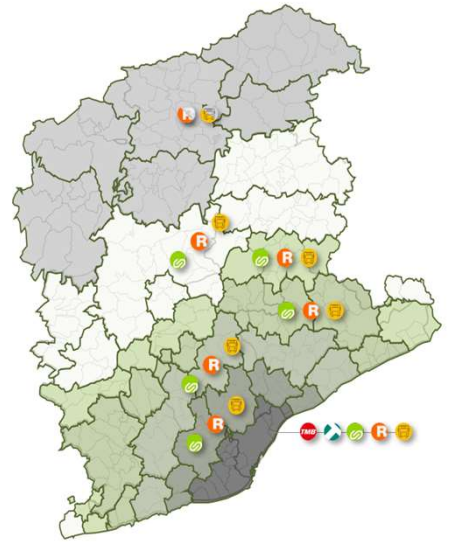
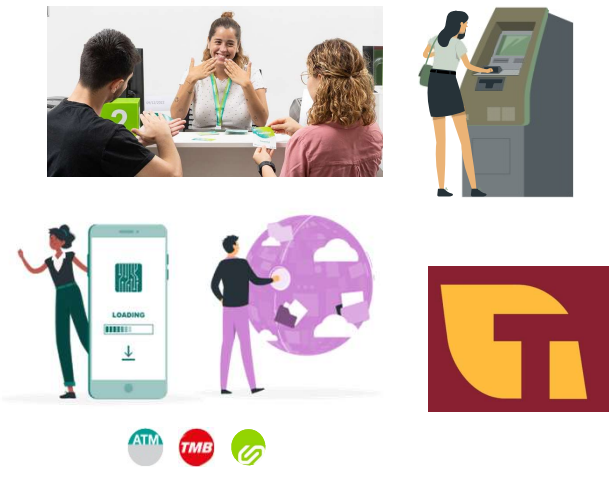
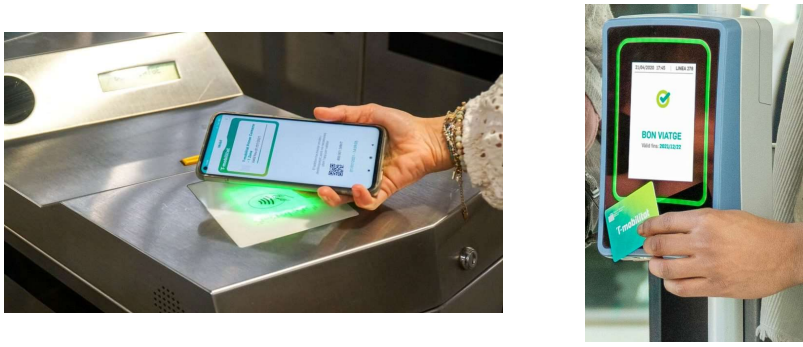

Tasa de adopción

96,7%

Número de usuarios

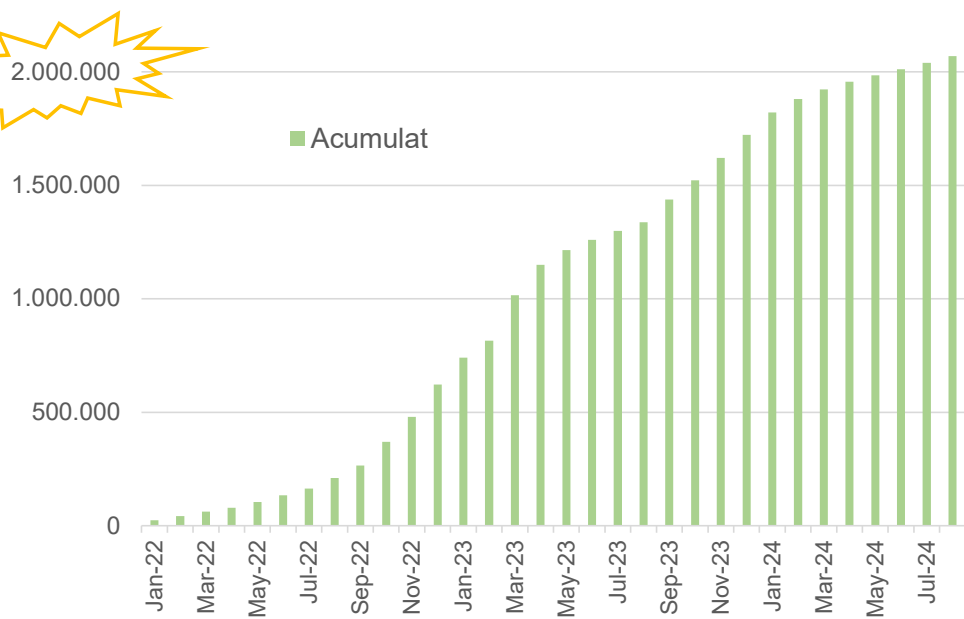

Validaciones mensuales

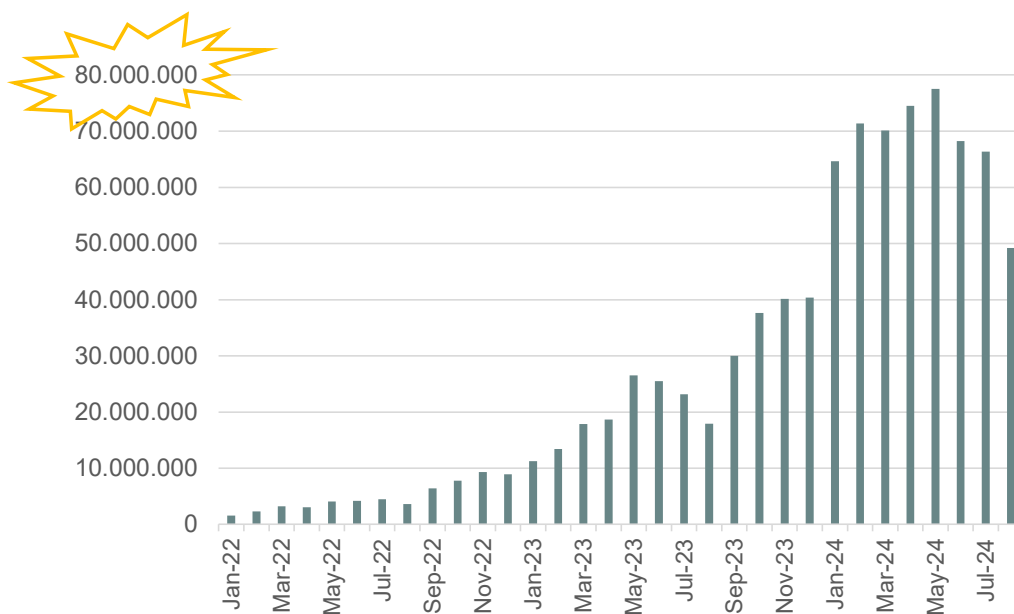

Valoración de los usuarios T-mobilitat - 2024

Evaluación

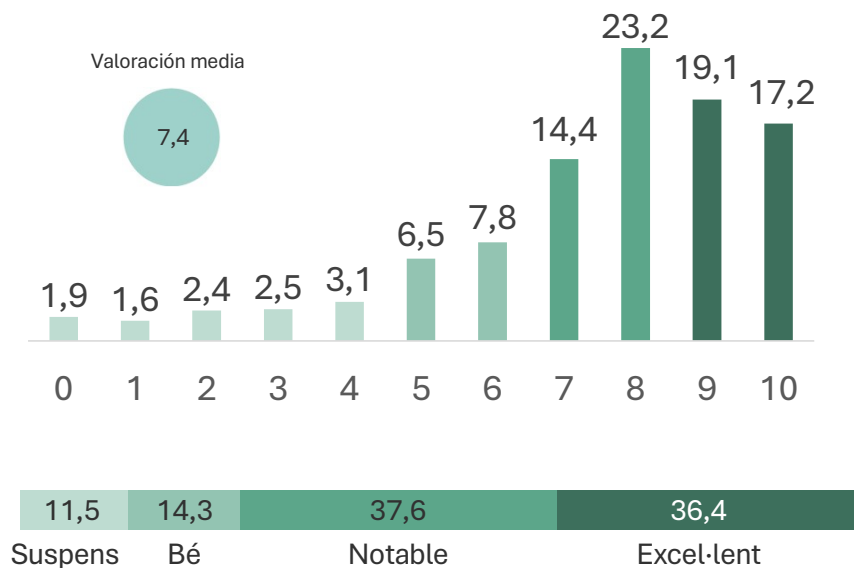

Aspectos mejor valorados

- Sin contacto a las entradas y salidas de la estación
- Velocidad de paso a través de la barrera
- No genera residuos
- Es muy cómoda y práctica
- Fácil de utilizar, rápida y segura



### Capacidad de gestión

La integración en un ecosistema tecnológico existente y en servicio es muy compleja

### Operación y Mantenimiento

Necesidad de planificarlas de forma transversal y desde el inicio del proyecto

### Colaboración, liderazgo, gestión del talento

Porque al final, esto va de personas

## Implantación del ecosistema de movilidad catalán



**Ampliación al resto de Catalunya**



**Integración PIM**

Integración de T-mobilitat con otros proveedores de servicios de movilidad pública



**Información sobre transporte y asistencia operativa**

Accesible en cualquier dispositivo para la operación y planificación de viajes multimodales



**Diversidad de métodos de acceso y pago**



**Nuevo Sistema Tarifario**

Para todo el territorio, en función del viaje/distancia, recurrencia y perfil



**Red de Centros de Atención e Información**

Oficinas centrales y ubicaciones desplegadas en todo el territorio



**Desconexión y desinstalación del sistema magnético**

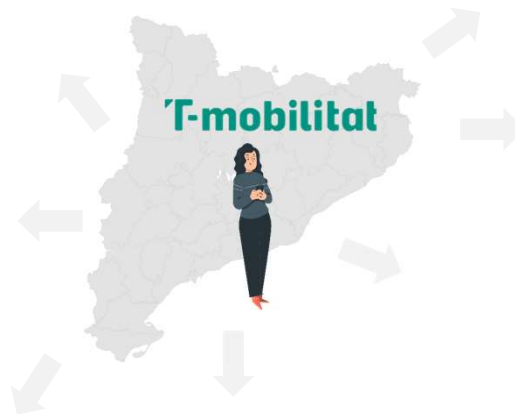

**MUCHAS  
GRACIAS**